

Megrendelő	Kézdét 06. Már. 2011
JCI Kft.	Dátum 08. Ápr. 2011
CONT-IO Kft.	Nyomat 08. Ápr. 2011
Megj: Szender	Berendezés

Tervező	Tervező
ALLISON SZERELŐ ÜZEM	Tervező
TI	Megnevezés
TI	ÉPÜLETAUTOMATIKA
Lap	Megj.
=	+
Eltápl	Lapszám
1	1

KÉSZÜLT	: 2011. 04. 01.
TERVEZŐ:	SZENDER LÁSZLÓ HI-T-01-5685
MEGBÍZÓ	: JCI Kft.
TERV	: MEGVALÓSULÁSI TERV ÉPÜLETAUTOMATIKA
FILE NÉV	: TI
MEGBÍZÓ	: ALLISON SZERELŐ ÜZEM SZENTGÖTTHÁRD
BERENDEZÉS	: TT JELŰ TŰZTÁBLÓ
TERV	: MEGVALÓSULÁSI TERV
TERV FAJTA	: ÉPÜLETAUTOMATIKA

TERVEZŐ:	CONT-IO Kft. ÉPÜLETAUTOMATIKA, ELEKTROMOS TERVEZŐ, KÖNYVELŐ H-2096 ÜRÖM, MUST U. 12. TEL.: FAX: 06-26-351-804 MOBIL: 06-30-241-33-45
MEGBÍZÓ:	JOHNSON CONTROLS INT'L Kft. H-1096 BUDAPEST, GUBACSI U. 6B/1. TEL.: 459-3700 FAX: 459-3710

Megrendelő

Kézdát	06. Már. 2011
Dátum	06. Már. 2011
Nyomtat	08. Ápr. 2011
Tervezt	Szender

JCI Kft.
 Cég CONT-IO Kft.
 SZENIGÓTHÁRD
 ALLISON SZERELŐ ÜZEM

Tervszám	TI
Megnevezés	ÉPÜLETAUTOMATIKA
Lap	=
Megj.	+
Lapszám	2

1

Lap	Lapnáv	Lapadatok (kieg. mezn)	Dátum	Kidolgozta
/1	Eltáp		06. Már. 2011	005
/2	Tartalomjegyzék		06. Már. 2011	005
=TT+F1/10	Tűztábló		06. Már. 2011	005
=TT+F1/20	Tabló elrendezés		06. Már. 2011	005
=TT+F1/21	Ányaglista		06. Már. 2011	005
=TT+F1/22	Kábellista		06. Már. 2011	005

Megrendelő	Kézet 06. Már. 2011	Létesítmény
JCI Kft.	Dátum 06. Már. 2011	Berendezés
Cég CONT-IO Kft.	Nyomat 08. Apr. 2011	Szender
Megj:	Tervező	

ALLISON SZERELŐ ÜZEM

Tervező: TI
Magnevezés: TI

Megj.: TI Tűzjelző
Lap: =
Lapszám: F1

20

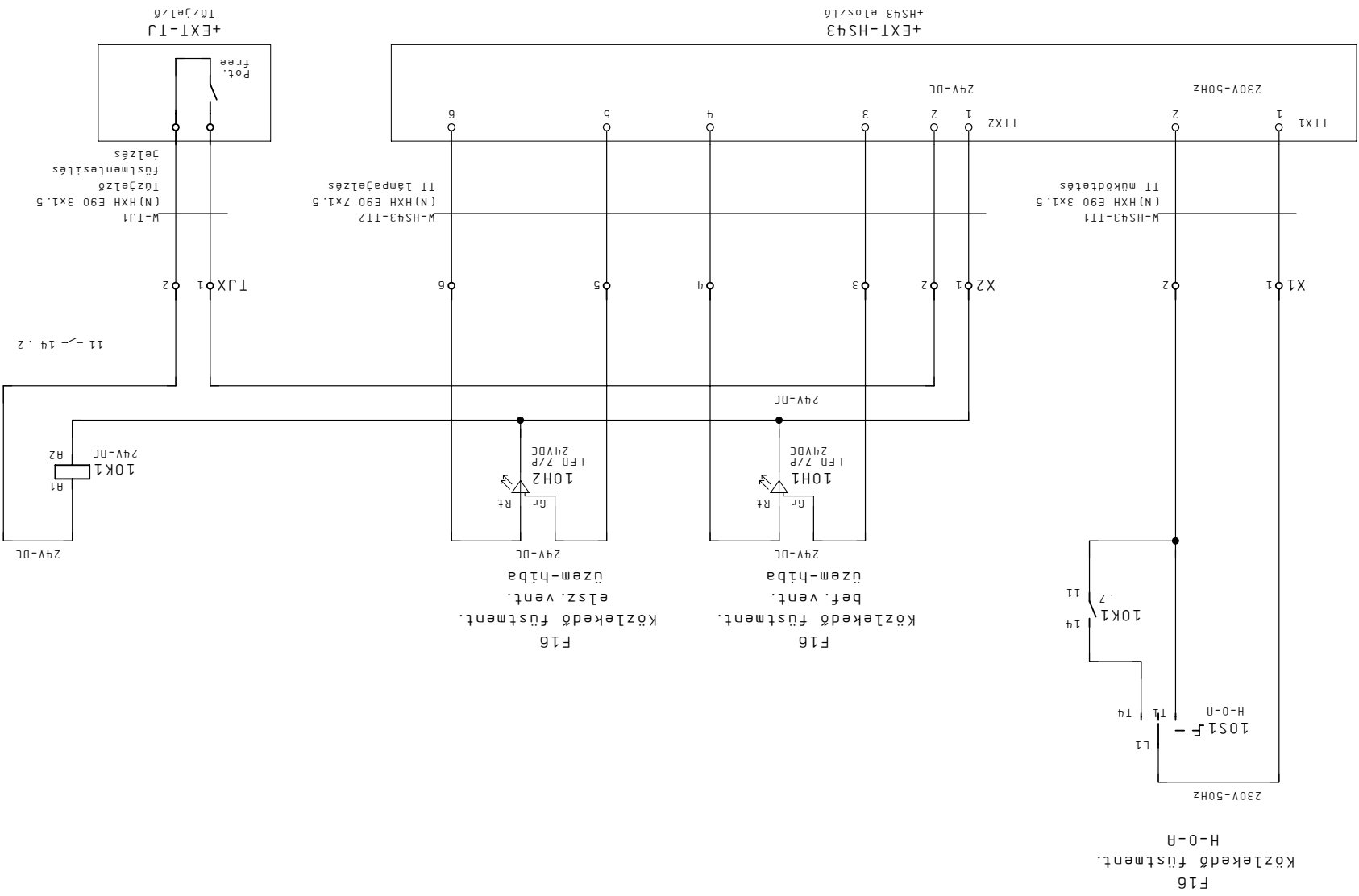

Megrendelő	Készlet	06. Már. 2011	Létesítmény
JCI Kft.	Dátum	06. Már. 2011	Berendezés
CONT-10 Kft.	Nyomtat	08. Apr. 2011	Tervező Szender
Cég	Tervező	Szender	

Megj:	SZENTGÖTHÁRD
Megnevezés	ÉPÜLETAUTOMATIKA
Tervező	TT
Megj.	Lap
Megj.	TT

Lapszám	20
Megj.	F1
Megj.	+

Megj.	TT
Megj.	TT
Megj.	TT

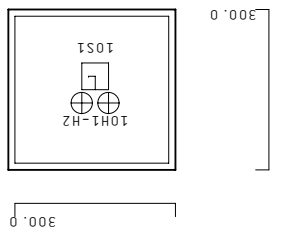

Elosztóberendezés védettség:
 Szekrény védettség: IP54
 Szekrény készülékekkel védettség: IP43

Darabjegyzék

002 03.01.01

Készletnév	Menny.	Megnevezés	Típuszám	Szállító	Cikkszám	Oldal/ Áramút	Funkciószoveg
-10K1	1				FIN. 55. 34 024V DC 4M	=TT+F1/10.7	
-10S1	1				SCM. 8&J. M4H E UI	=TT+F1/10.2	F16 közlekedő füstment. bef. vent. üzem-hiba
-10H1	1				ZOLD-PIROS LED	=TT+F1/10.4	F16 közlekedő füstment. elsz. vent. üzem-hiba
-10H2	1				ZOLD-PIROS LED	=TT+F1/10.5	F16 közlekedő füstment. elsz. vent. üzem-hiba

Megrendelő	Kézet 06. Már. 2011
JCI Kft.	Dátum 06. Már. 2011
CONT-10 Kft.	Nyomat 08. Apr. 2011
	Tervező Szender

Létesítmény	Berendezés
ALLISON SZERELŐ ÜZEM	SZENIGÓTIHÁRD
Tervező	Megnevezés
TI	ÉPÜLETAUTOMATIKA

Megj.	Megj.
TI Anyaglista	Lap
	=
	+
	F1
Lapszám	21

Megrendelő	Kézdét 06. Már. 2011	Létesítmény
JCI Kft.	Dátum 06. Már. 2011	Berendezés
CONT-IO Kft.	Nyomtat 08. Ápr. 2011	Tervező Szender

ALLISON SZERELŐ ÜZEM	Tervező
TT	Megnevezés
=	Lap

TT Kábellista	Megj.	F1	Lapszám
TT	Megj.	F1	22

Kábelnév	Forrás	homan	hová	Kábel típus	Összes	Felhaszn.	Kerestm.	Hossz	Megjegyzés	Részletező
M-HS43-T11	X1	+EXT-HS43	(N) HXH E90	3/PE	2	1.5	-	TT működtetés		
M-HS43-T12	X2	+EXT-HS43	(N) HXH E90	7/PE	6	1.5	-	TT lámpa jelzés		
M-TU1	TUX	+EXT-TU	(N) HXH E90	3/PE	2	1.5	-	Tűzjelző füstmentesítés jelzés		

001 03.01.01	tervlap	Megjegyzés	Hossz	Kerestm.	Felhaszn.	Összes	Hová	homan	Forrás	lé1
--------------	---------	------------	-------	----------	-----------	--------	------	-------	--------	-----

Kábellista